

URBANSNAKE

E - S K A T E



bewatt

Anexo I - "Manual de Instrucciones, Mantenimiento y Garantías"

EMPOWER YOUR WAY

Hello!

***SI ERES UN NUEVO BEWATTER,
¡BIENVENIDO!***

Y si ya tienes uno de nuestros productos, estamos encantados de volver a verte. Lo primero de todo queremos agradecerte que hayas confiado en nosotros para moverte de la forma más sostenible y divertida por la ciudad con tu nuevo Urban Snake.

Para nosotros tu seguridad es lo primero por lo que es muy importante que sigas los consejos y recomendaciones de este manual para que disfrutes de tu e-skate en perfectas condiciones.

El equipo de BEWATT está a tu disposición para todo lo que necesites. ¡Qué lo disfrutes!

ÍNDICE

	Advertencias	4
	Componentes Principales	5
	Funcionamiento	7
	Batería	11
	Seguridad	15
	Mantenimiento y Cuidado	18
	Especificaciones	20
	Garantía	19
	Términos y Condiciones.....	21



ADVERTENCIAS

ADVERTENCIAS DE SEGURIDAD

Antes de empezar a disfrutar de tu Urban Snake, debes leer y seguir todas las instrucciones y advertencias de este manual de usuario. Es importante que sigas las pautas de seguridad y que uses el sentido común cuando conduzcas tu e-skate.

¡ADVERTENCIA! LEA ANTES DE USAR

Urban Snake es un skate eléctrico que utiliza motores de tracción directa y E-ABS para acelerar y frenar. El e-skate es capaz de alcanzar altas velocidades y puede provocar lesiones graves o la muerte si no se conduce con seguridad. Para reducir el riesgo de lesiones, debe leer y seguir todas las instrucciones y advertencias de este manual de usuario.

PRECAUCIÓN: MODO DE ALTA VELOCIDAD

El modo de alta velocidad debe utilizarse únicamente en zonas abiertas y sin tráfico, en las que se disponga de un espacio mínimo de 50 metros por delante para detenerse con seguridad. Se recomienda su uso solo para riders experimentados.

TU E-SKATE PUEDE PERDER POTENCIA O FRENAR EN CUALQUIER MOMENTO

Debido a las posibilidades de que el mando contamine la onda por las interferencias de radio o el apagado de emergencia por sobrecarga a través del frenado regenerativo con la batería llena, debes conducir siempre tu tabla a una velocidad y en las zonas en las que te sientas cómodo conduciendo skate normal sin potencia ni frenos electrónicos. Puede ser necesario utilizar técnicas de skateboarding como el frenado con el pie y el deslizamiento para detenerse.

LLEVE SIEMPRE CASCO

También se recomienda el uso de equipos de protecciones, como las rodilleras y coderas, junto con las muñequeras. Las caídas a gran velocidad pueden provocar graves lesiones.



COMPONENTES PRINCIPALES

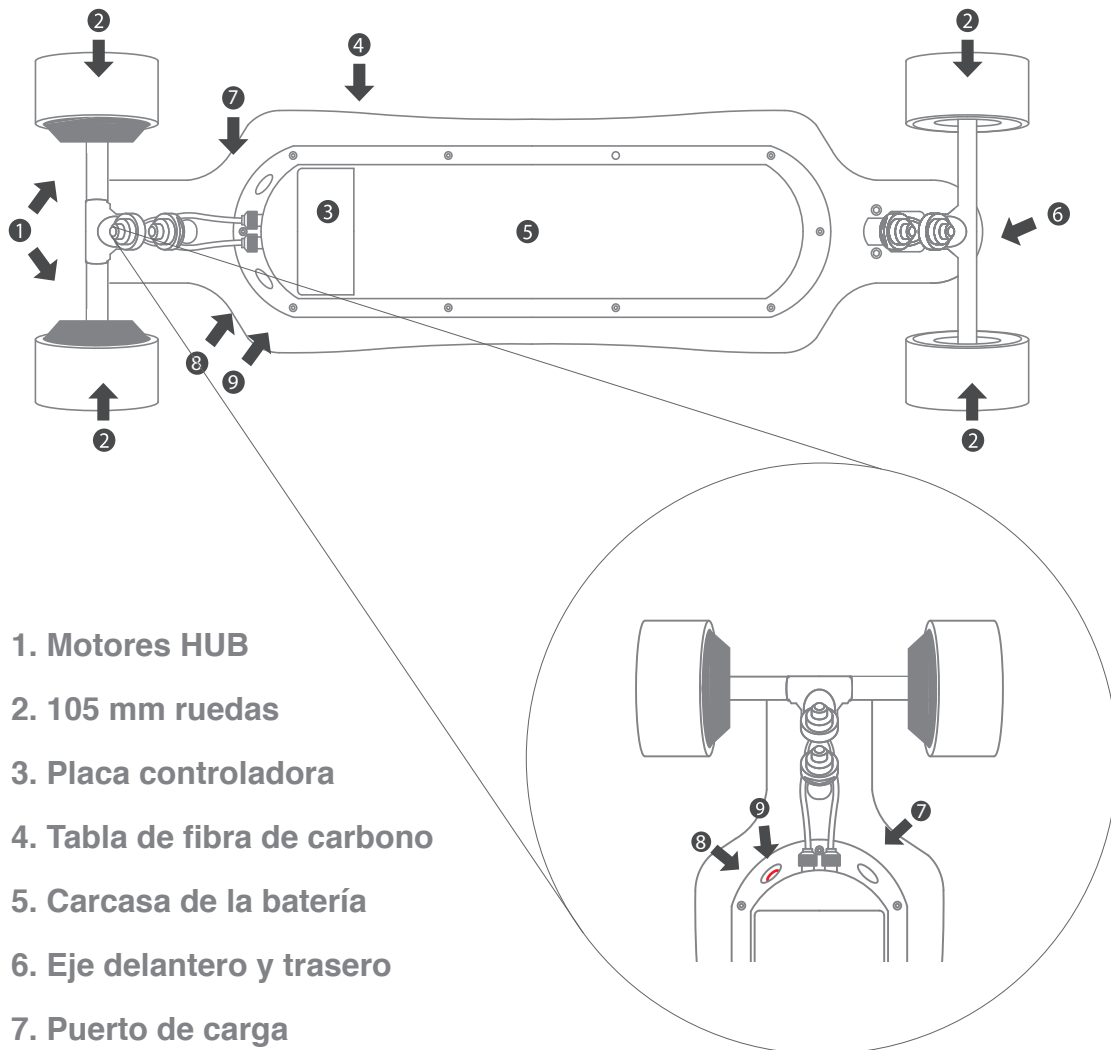

1. Motores HUB
2. 105 mm ruedas
3. Placa controladora
4. Tabla de fibra de carbono
5. Carcasa de la batería
6. Eje delantero y trasero
7. Puerto de carga
8. Botón de encendido/ apagado
9. Indicador LED



COMPONENTES PRINCIPALES

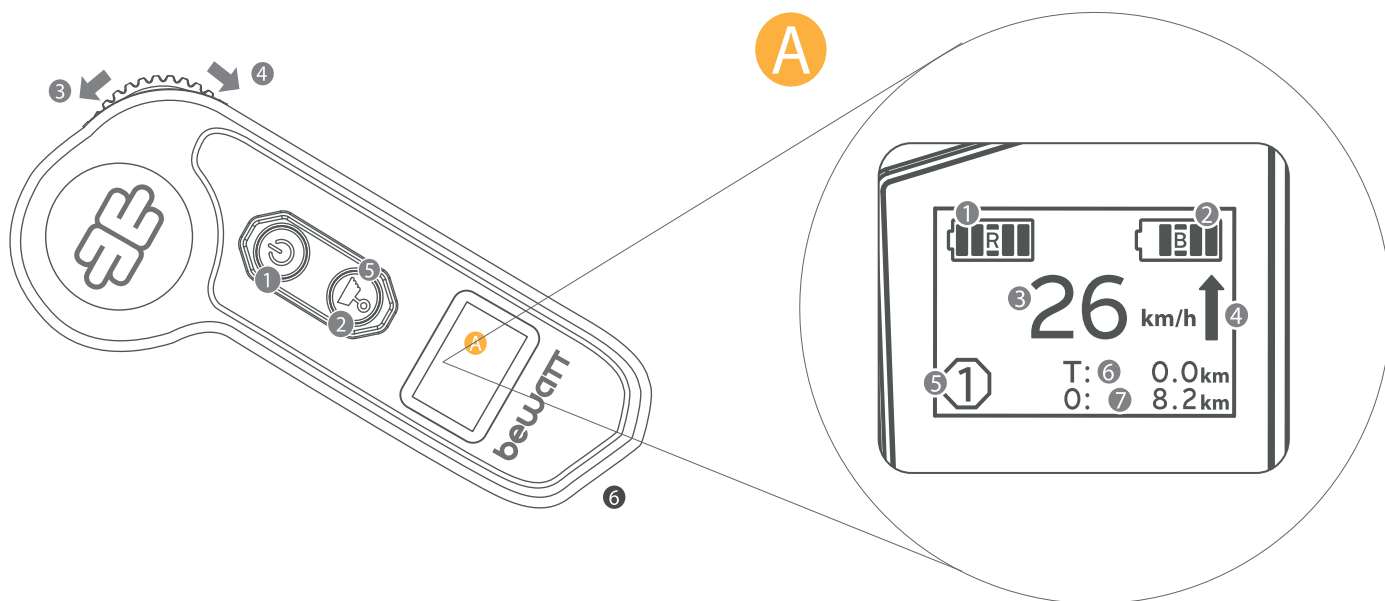

1. Botón de encendido y apagado *1
2. Selector de velocidad botón *2
3. Acelerador
4. Freno
5. Interruptor de avance y retroceso
6. Puerto de carga

*1 Para encender y apagar el mando a distancia, debes mantener pulsado el botón de encendido durante 2 segundos.

*2 Selector de marcha

Pulsa dos veces el botón de marcha para cambiar de dirección. El e-skate debe detenerse por completo para que el cambio de dirección surta efecto.

*3 Selector de velocidad

Pulsa una vez para ir cambiando de velocidad

1. Batería del control remoto
2. Batería de la tabla.
3. Velocidad actual
4. Indicador de marcha adelante y atrás
5. Modo de velocidad actual
6. Km por ruta
7. Km totales realizados



FUNCIONAMIENTO

COMPRUEBE SI ESTÁ EMPAREJADO

Una vez que la tabla y el control remoto están encendidos, comprueba si están emparejados (el mando mostrará “¡DESCONECTADO!” si no está emparejado. En ese caso, siga estos pasos para emparejar el mando con el e-skate. Empieza por apagar el Urban Snake y su mando.

Mantén pulsado el botón de encendido durante 5 segundos.

3. El indicador LED de alimentación de la placa comenzará a parpadear rápidamente.

4. Mantén pulsado el botón de encendido del mando durante 5-6 segundos. El mando vibrará una vez a los 2 segundos, dos veces más a los 5 segundos y mostrará “Mando conectado”.

5. Una vez emparejado, la pantalla indicará “Mando conectado”.

6. Una vez enlazado, tienes la opción de seleccionar el sistema de la unidad: KMH o MPH.

7. Puedes usar la rueda de desplazamiento A para cambiar entre las opciones, y el botón de encendido B para hacer tu selección.

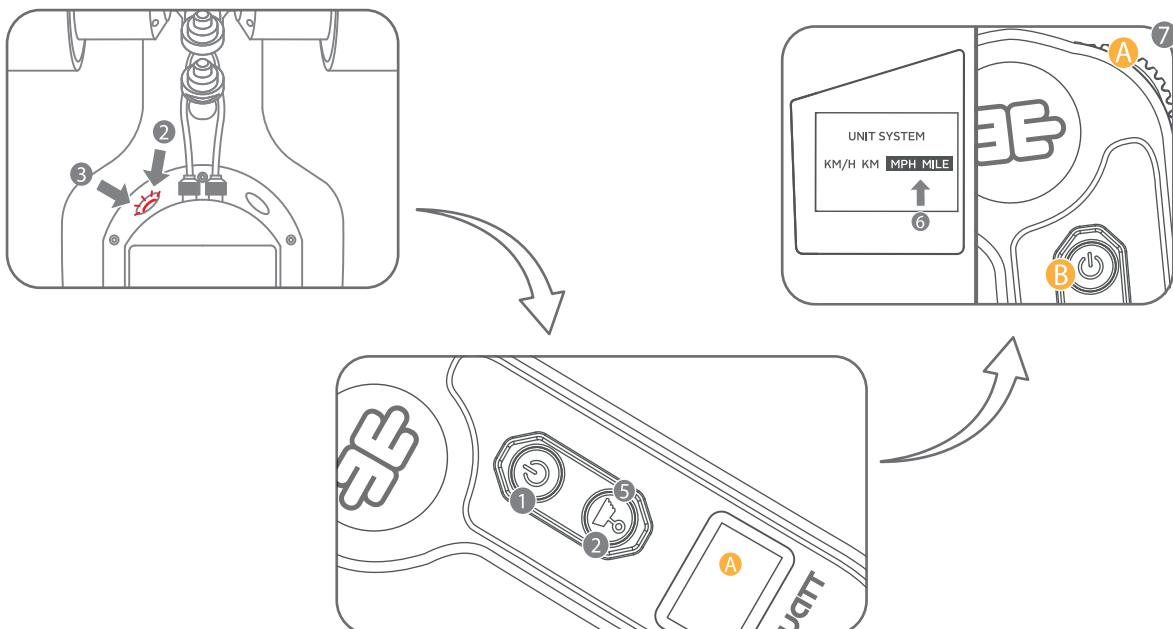



FUNCIONAMIENTO

Una vez que hayas seleccionado su UNIT SYSTEM, se te pedirá que selecciones el diámetro de la rueda para que se muestre la velocidad correcta mientras estás conduciendo. Las ruedas de mayor diámetro, como nuestras ruedas todo terreno de 120mm, afectan a la relación de marchas, a su aceleración y a su velocidad real. Urban Snake recomienda hasta 42 km/h sobre las ruedas de calle de 97 mm. Consulta la tabla siguiente para ver las conversiones.

		Street Wheel
Speed Mode 1	Low	Up to 20 KMH
Speed Mode 2	High	Up to 30 KMH
Speed Mode 3	Beast	Up to 40 KMH

8. Selecciona el diámetro de tu rueda en milímetros. Por defecto, las ruedas de calle se ajustan a 97mm.

9. Haz scroll con la rueda A para cambiar entre las opciones, y el botón de encendido B para hacer su selección.

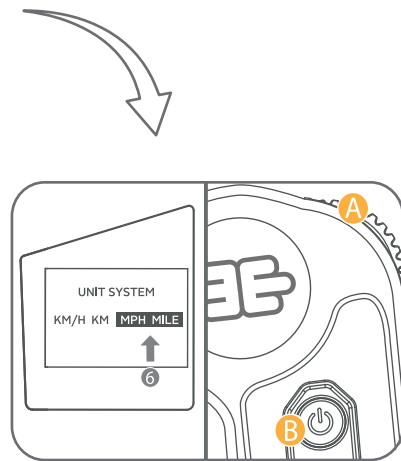

Para cambiar el ajuste del DIÁMETRO DE LA RUEDA en el mando, vuelva a realizar el proceso de emparejamiento del mando.

NOTA: Las velocidades reales que se pueden alcanzar varían en función del modelo, los motores, el tamaño de las ruedas, el peso del rider y el terreno por el que circules. Las velocidades indicadas anteriormente se basan en los modelos Hub, 42 voltios.



FUNCIONAMIENTO

POSTURA/POSTURA

La mejor manera de saber si conduces de forma Regular (con el pie izquierdo adelantado) o Goofy (con el pie derecho adelantado), es simplemente conducir y ver qué manera es más cómoda para usted.

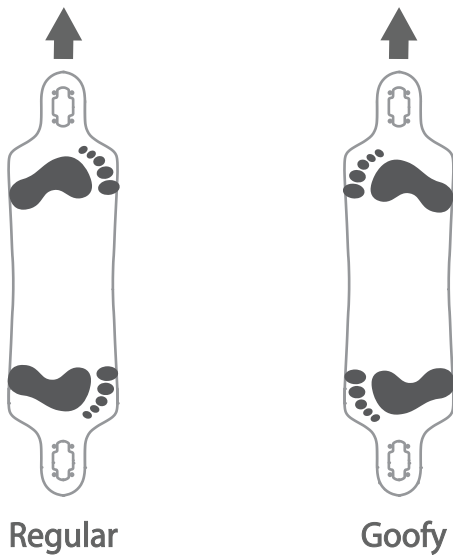

El Urban Snake utiliza potentes motores que pueden desequilibrarte si no estás correctamente de pie o preparado para la aceleración o el frenado.

Siga estos consejos para un modo de conducción más seguro.

- 1. Acelera o frena en incrementos lentos hasta que aprendas cómo funciona el e-skate.**
- 2. Colócate a lo ancho de la tabla para ayudar a equilibrar su peso mientras se desliza al acelerar y al frenar.**
- 3. Permanece en velocidad 1 hasta que te sientas cómodo conduciendo tu e-skate.**

USO CONTROL REMOTO/ MANDO

- 1) Mueve la rueda del mando para acelerar (hacia adelante o hacia atrás).**
- 2) Mueve hacia atrás la rueda para frenar.**
- 3) Selecciona tu velocidad utilizando el botón selector de velocidad (marcha) 1 2 3**
(*3 solo para riders expertos).

Speed Mode 1	Low	Up to 20 KMH
Speed Mode 2	High	Up to 30 KMH
Speed Mode 3	Beast	Up to 40 KMH+

TIPS



ACELERAR
Inclínese hacia adelante cuando acelere para ayudar a mantener el equilibrio.



FRENADO
Inclínese hacia atrás cuando frene para ayudar a mantener el equilibrio.



FUNCIONAMIENTO

CONTROL DE CRUCERO

Urban Snake viene con una función de control de crucero para esos largos tramos de carretera vacía. Una vez activado, continuará la velocidad de crucero hasta que pises el freno o pulses el botón de encendido. Como medida de seguridad, su velocidad se reducirá ligeramente con respecto a tu velocidad actual en el momento de la activación, así como una velocidad máxima limitada mientras está en control de crucero (ver e-skate).

Speed Mode 1	Low	Up to 20 KMH
Speed Mode 2	High	Up to 30 KMH
Speed Mode 3	Beast	Up to 40 KMH



1. Para activar el control de crucero, debes mantener el acelerador (con el pulgar girado hacia delante en el mando).

2. Espera a alcanzar la velocidad de crucero deseada.

3. Mientras mantienes el acelerador apretado, pulsa el botón de encendido una vez para activar el control de crucero.

4. El icono del modo de velocidad cambiará para para indicar que el control de crucero está activado.

5. Frena y pulsa el botón de encendido de nuevo para desactivar el control de crucero.



BATERÍA

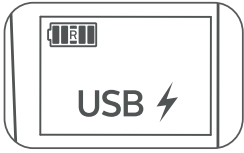

INDICADOR DE CARGA DE LA BATERÍA

Durante la carga, la pantalla se encenderá y mostrará “USB⚡” y el indicador de batería del mando se mostrará en la parte superior a la izquierda. Las 5 barras del icono de la batería permanecerán sólidas una vez que esté completamente cargado.

CUIDADO DE BATERÍAS

Nuestras baterías están fabricadas con células de la más alta calidad. Para un mejor funcionamiento y una mayor durabilidad se recomienda, si no se va a usar en un largo período de tiempo, guárdela a media carga.

Se recomienda, dentro de lo posible, cargar siempre el día antes de usarlo. Así su batería tendrá más potencia y energía.

Las baterías no tienen efecto memoria, no se tiene que hacer un ciclo completo para poder cargarlas de nuevo.



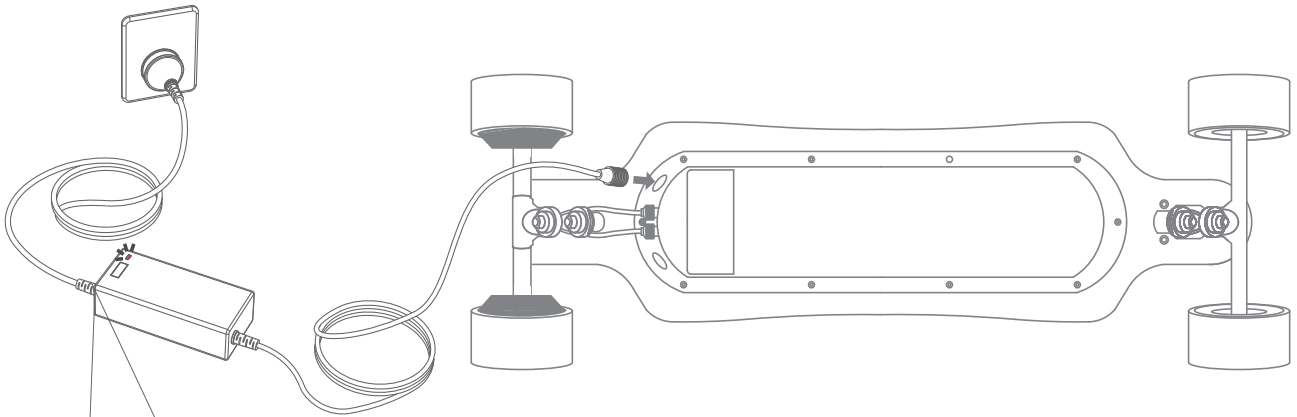

BATERÍA

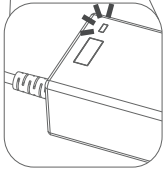

INDICADOR DE CARGA DE LA BATERÍA



-  Cuando el e-skate está enchufado y se está cargando, el indicador de carga de la batería estará en rojo fijo.
-  Cuando el indicador de carga de la batería se pone en verde, las baterías están completamente cargadas.



ATENCIÓN

No introduces el cable de alimentación si el puerto de carga, el cable de alimentación o la toma de corriente de AC están mojados.

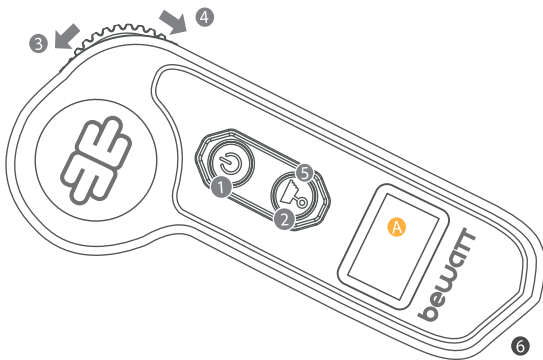

CARGAR EL MANDO A DISTANCIA

Conecta el cable USB-C incluido con tu mando para empezar a cargarlo.

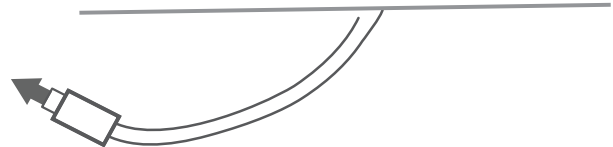



BATERÍA

- No utilices Urban Snake si la carcasa de la misma está rota o si la batería emite un olor inusual, humo, calor excesivo o pierde alguna sustancia. Evita el contacto con cualquier sustancia que se filtre de las baterías.
- Mantén las baterías fuera del alcance de los niños y los animales domésticos. La exposición al voltaje de la batería podría provocar la muerte o lesiones graves.
- Desenchufa o desconecta el e-skate de la fuente de alimentación de AC antes de retirar o colocar las baterías o realizar cualquier servicio. Nunca manipules la tabla cuando esté enchufada a la red eléctrica. Corre el riesgo de sufrir graves lesiones por descarga eléctrica, así como de dañar la placa.
- Las celdas de las baterías contienen sustancias tóxicas. No intentes abrir las baterías. No introduzcas ningún objeto en las baterías ni utilices ningún dispositivo para hacer palanca en la carcasa de las baterías. Si introduces un objeto en cualquiera de los puertos o aberturas de las baterías podrías sufrir una descarga eléctrica, lesiones, quemaduras o provocar un incendio. El intento de abrir la carcasa de la batería dañará la carcasa y podría liberar sustancias tóxicas y nocivas, e inutilizará el pack.
- Debes observar y seguir toda la información de seguridad de la etiqueta de advertencia que se encuentra en las baterías.
- Si no se cargan las baterías, éstas podrían sufrir daños permanentes. Si se dejan desenchufadas, las baterías podrían descargarse por completo con el tiempo, causando daños permanentes, comprueba el nivel de batería si usas el e-skate en largos períodos de tiempo.
- Utilice únicamente dispositivos de carga aprobados por nombre de la marca y nunca intente puentear o anular sus circuitos de protección de carga.
- No intente lavar la placa con una limpiadora o una manguera de alta presión. Evite que entre agua en el puerto de carga.
- No perforo ni taladre su tabla para poner fijaciones o complementos similares, o para dañar el e-skate.
- En caso de una colisión o de un fuerte impacto por favor póngase en contacto con el servicio técnico ya que su skate podría sufrir daños graves, pudiendo llegar a producir un incendio.



BATERÍA

- Asegúrate de que el puerto de carga este seco antes de enchufar el cable de alimentación. El incumplimiento de estas instrucciones podría exponerle a una descarga eléctrica, lesiones, quemaduras o provocar un incendio.
- No sumerja las baterías o la e-skate en el agua. Si sospechas que las baterías o la plataforma han sido sumergidas o si sospechas que las baterías o la base de alimentación se han sumergido o han sufrido una intrusión de agua, no intente retirar las baterías. No enchufe el cable de alimentación en la plataforma. No seguir estas instrucciones podría exponerle a una descarga eléctrica, lesiones, quemaduras o provocar un incendio.
- Al igual que con todas las baterías recargables, no las cargue cerca de materiales inflamables.
- Si utiliza, carga o almacena las baterías del e-skate fuera de los límites especificados, puede anular la garantía limitada, dañar las baterías y/o experimentar una reducción de la autonomía y una carga ineficaz de las mismas.
- Guarda tu monopatín en lugares donde no esté sometido a cambios bruscos de temperatura como podría ser una terraza o junto a un radiador.

NOTA: las baterías de iones de litio están reguladas como "materiales peligrosos". El transporte de baterías de litio por vía aérea o por otros métodos, podría estar prohibido por las políticas o la ley. Por favor, póngase en contacto con los agentes designados de la compañía de transporte para obtener más detalles.



SEGURIDAD

ENTIENDE TUS LIMITACIONES

Urban Snake es, en esencia, es un longboard, por lo que se aplican las mismas limitaciones en cuanto a dónde y cómo se debe montar. Conduce siempre bajo control y a una velocidad que sea segura para ti y para los que te rodean. Ten en cuenta a los demás y el tráfico rodado que te rodea.

- Lleva SIEMPRE un casco y otros equipos de protección necesarios para mantener su seguridad.
- Debes conducir el e-skate sólo en los lugares permitidos por las autoridades locales. Consulta con tu autoridad local si no estás seguro.
- Busca una zona uniforme y plana para practicar la conducción por primera vez.
- Debes estar siempre preparado para detenerte y ceder el paso a los peatones.

EVITE LOS OBSTÁCULOS Y LAS SUPERFICIES QUE PUEDAN PROVOCAR LA PÉRDIDA DE EQUILIBRIO O DE CONTROL

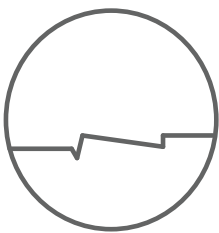

**BACHES, GRIETAS
Y SUPERFICIES
IRREGULARES**

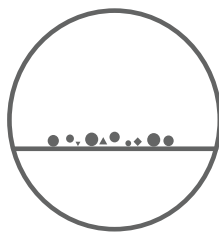

**GUIJARROS,
GRAVA Y
PIEDRAS**

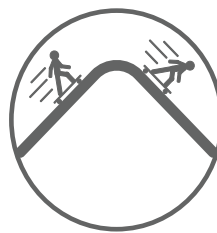

**COLINAS
IRREGULARES**



**AGUA Y
HUMEDAD**

ATENCIÓN

Si los motores se mojan, levanta la tabla y haz funcionar los motores a pleno rendimiento durante un minuto para secarlos y evitar que se dañen por la oxidación.



SEGURIDAD

Al utilizar tu Urban Snake, corres el riesgo de sufrir lesiones graves por pérdida de control, colisiones y caídas. Es tu responsabilidad aprender a conducir la tabla de forma segura para reducir este riesgo. Para conducir de forma segura debes seguir todas las instrucciones de este manual de usuario y utilizar tu sentido común.

- Lleva siempre la ropa apropiada cuando utilices la tabla, no lleves ropa suelta que pueda engancharse en las ruedas o arrastrar por el suelo.
- Nunca coloques nada sobre la tabla, excepto tus pies.
- Evita los obstáculos y las superficies que puedan provocar una pérdida de equilibrio o de tracción y causar una caída.
- Ten cuidado al pasar por cualquier cambio de terreno, como por ejemplo, del pavimento a la tierra, la hierba o los badenes.
- Evita los agujeros, los bordillos, los escalones y otros obstáculos.
- Evita pasar por cualquier superficie en la que la parte inferior de la tabla pueda impactar con cualquier objeto o el e-skate podría sufrir daños graves.
- Cuando lo utilices en aceras, asegúrate de que uno de los lados no se salga del bordillo.
- Ten precaución cuando circule por entornos nuevos.
- Ten cuidado y se considerado con los demás mientras conduce. Respeta a los peatones cediendo siempre el paso.
- Evita asustar a los peatones. Cuando se acerque por detrás, anúnciate y reduzca la velocidad cuando adelante. Pasa por la izquierda siempre que sea posible. Cuando te acerques a un peatón por delante, mantente a la derecha y reduce la velocidad.
- En caso de tráfico peatonal intenso, reduce la velocidad y circula al ritmo del tráfico peatonal. Rebase sólo si hay espacio suficiente para hacerlo con seguridad. No te entrecruce entre los peatones.



SEGURIDAD

- Cuando circules con otros e-skate, manten una distancia de seguridad, identifica los peligros y obstáculos, y no circules de lado a lado a menos que haya espacio suficiente para los peatones.
- Cruza las carreteras por los pasos de peatones designados o por las intersecciones señalizadas. No cruces la calle sin avisar.
- Circula por la calzada sólo cuando no haya una vía peatonal, no haya carril bici o no esté permitido el uso de la acera. No circule con su tabla por una propiedad privada (interior o exterior) a menos que haya obtenido permiso para ello.
- Conoce y obedece las leyes y reglamentos locales aplicables.
- Inspecciona tu e-skate cada 20 horas de uso aproximadamente, verifica que la tornillería esta bien apretada. Esto no significa que tengas que apretarlo más, si no es necesario, con una presión firme será suficiente.
- El e-skate está diseñado para una sola persona. No montes ni lleves pasajeros. No lleves a un niño en brazos o un portabebés mientras uses la tabla. Las mujeres embarazadas no deben montar en la Urban Snake.
- No sobrepases el límite de peso máximo especificado en este manual. Si excedes el límite de peso máximo corres un mayor riesgo de caerte y lesionarte o estropear gravemente tu e-skate.
- Mantente alerta. Al igual que con cualquier otro dispositivo de transporte, debes estar mentalmente alerta para montar con seguridad. No intentes montar si estas enfermo o si no puedes cumplir plenamente con las instrucciones y advertencias de este manual. No conduzcas bajo la influencia del alcohol o las drogas. Evita las distracciones. No utilices el teléfono móvil ni realices ninguna otra actividad que pueda distraerte o interferir en tu capacidad para controlar el entorno mientras conduce.
- Cuando estés conduciendo, mantén ambos pies en la lija. Estate relajado. Conduce en una posición relajada con las rodillas y los codos ligeramente flexionados y la cabeza levantada.



GARANTÍA

GARANTÍA Y DEVOLUCIONES

Los e-skates, fabricados por BEWATT, con CIF- B88425194 con domicilio en Avenida de la Industria 3, 28760, Tres Cantos, Madrid, están garantizados de acuerdo con la Ley 23/2003 del 10 de Julio, de Garantías en la Venta de Bienes de Consumo, de conformidad a la normativa europea 199/44CE.

COBERTURA DE LA GARANTÍA

Todos los productos BEWATT están garantizados durante 3 años, a excepción de consumibles y siempre que se den condiciones normales de uso.

Las baterías que comercializa BEWATT también cuentan con 2 años de garantía. la pérdida de autonomía de la batería, como consecuencia del envejecimiento de está, no supone un defecto de fabricación.

La autonomía que se declara en la ficha técnica de cada producto responde al resultado de unas pruebas efectuadas.

La garantía de 2 años no cubre a las partes que sufren un desgaste continuo por el uso normal del skate eléctrico.

LA COBERTURA BEWATT COMPRENDE:

La reparación o sustitución de piezas defectuosas por otras en buen estado.

La mano de obra necesaria para instalación o reparación de piezas y componentes.

El coste de los envíos (si procede) de piezas o materiales a los clientes/ distribuidores con el fin de hacer valer la efectividad de la garantía.

En caso de que se produzcan envíos durante la tramitación de una garantía, y se verifique que el problema queda excluido de la cobertura, será el cliente/ distribuidor el que deberá responder por los costes derivados de estos envíos, sin perjuicio de que BEWATT ofrezca la posibilidad de presupuestar la reparación fuera de garantía. BEWATT se reserva el derecho de reparar piezas defectuosas o sustituir las por el modelo actualizado correspondiente, pudiendo no coincidir de manera exacta con el modelo sustituido. Si se produce una rotura durante este periodo (desde la fecha de la venta) BEWATT se compromete a sustituir ese artículo por otro de características iguales o similares.

APLICACIÓN DE LA GARANTÍA

La solicitud de aplicación de la garantía es intransferible y solo se podrá llevar a cabo por el comprador original.

Las reclamaciones relativas a garantía deberán ser tramitadas desde el canal de venta asociado al producto objeto de garantía:

- Distribuidor oficial.
- servicio de atención al cliente de www.bewatt.com
- Para hacer efectiva la garantía el cliente deberá aportar siempre la factura de compra.



GARANTÍA

GARANTÍA Y DEVOLUCIONES

Los e-skates, fabricados por BEWATT, con CIF- B88425194 con domicilio en Avenida de la Industria 3, 28760, Tres Cantos, Madrid, están garantizados de acuerdo con la Ley 23/2003 del 10 de Julio, de Garantías en la Venta de Bienes de Consumo, de conformidad a la normativa europea 199/44CE.

COBERTURA DE LA GARANTÍA

Todos los productos BEWATT están garantizados durante 3 años, a excepción de consumibles y siempre que se den condiciones normales de uso.

Las baterías que comercializa BEWATT también cuentan con 2 años de garantía. la pérdida de autonomía de la batería, como consecuencia del envejecimiento de ésta, no supone un defecto de fabricación.

La autonomía que se declara en la ficha técnica de cada producto responde al resultado de unas pruebas efectuadas.

La garantía de 2 años no cubre a las partes que sufren un desgaste continuo por el uso normal del skate eléctrico.

LA COBERTURA BEWATT COMPRENDE:

La reparación o sustitución de piezas defectuosas por otras en buen estado.

La mano de obra necesaria para instalación o reparación de piezas y componentes.

El coste de los envíos (si procede) de piezas o materiales a los clientes/ distribuidores con el fin de hacer valer la efectividad de la garantía.

En caso de que se produzcan envíos durante la tramitación de una garantía, y se verifique que el problema queda excluido de la cobertura, será el cliente/ distribuidor el que deberá responder por los costes derivados de estos envíos, sin perjuicio de que BEWATT ofrezca la posibilidad de presupuestar la reparación fuera de garantía. BEWATT se reserva el derecho de reparar piezas defectuosas o sustituir las por el modelo actualizado correspondiente, pudiendo no coincidir de manera exacta con el modelo sustituido. Si se produce una rotura durante este periodo (desde la fecha de la venta) BEWATT se compromete a sustituir ese artículo por otro de características iguales o similares.

APLICACIÓN DE LA GARANTÍA

La solicitud de aplicación de la garantía es intransferible y solo se podrá llevar a cabo por el comprador original.

Las reclamaciones relativas a garantía deberán ser tramitadas desde el canal de venta asociado al producto objeto de garantía:

- Distribuidor oficial.
- servicio de atención al cliente de www.bewatt.com
- Para hacer efectiva la garantía el cliente deberá aportar siempre la factura de compra.



ESPECIFICACIONES

Batería	15AH/37V
Motor	2x600/ 1200W
Configuración Motor	HUB de alto rendimiento
Velocidad	Modo ECO hasta 25 Km/h
Rango	60-65Km
Inclinación máxima	25-30°
Tiempo carga	4-5H
Tabla	Fibra de carbono
Cruise Control	SÍ
Ruedas	105mm
Peso máximo admitido	120KG
Dimensiones	100x33x11
Peso e-skate	9,5Kg



TÉRMINOS Y CONDICIONES

MENCIONES LEGALES Y DATOS IDENTIFICATIVOS

La marca BEWATT con domicilio social en Avd de la Industria 3, Tres Cantos (Madrid, 28760).

El sitio www.bewatt.com tiene como finalidad proporcionar información orientativa acerca de los artículos, servicios, actividades, promociones, que BEWATT desarrolla y vende a través de dicho sitio. La empresa BEWATT se reserva el derecho de modificar y/o actualizar el contenido/configuración y/o presentación de la página web en cualquier momento, teniendo en cuenta los legítimos intereses de los usuarios.

CONTACTO

Los usuarios pueden utilizar cualquiera de los siguientes medios para dirigir cualquier comunicación a esta parte:

- Vía email: hello@bewatt.com

PROPIEDAD INDUSTRIAL E INTELECTUAL

BEWATT es titular o licenciatario de todos los derechos de propiedad Industrial e Intelectual contenidos en la web, incluyendo, sin efecto limitativo, las marcas, nombres comerciales, imágenes, diseños gráficos o fotográficos, archivos, sonidos y, en general, todo el contenido que sea accesible desde el portal. Queda prohibida la cesión, distribución, transmisión, almacenamiento, o comunicación total o parcial del contenido de las páginas del portal, salvo autorización expresa y escrita de BEWATT.

AVISO LEGAL

BEWATT responsable del sitio web (www.bewatt.com), pone a disposición de los usuarios el presente documento con el que pretende dar cumplimiento a las obligaciones dispuestas en la Ley 34/2002, de Servicios de la Sociedad de la Información y del Comercio Electrónico (LSSI-CE), así como informar a todos los usuarios del sitio web respecto a cuáles son las condiciones de uso del sitio web. Toda persona que acceda a este sitio web asume el papel de usuario, comprometiéndose a la observancia y cumplimiento riguroso de las disposiciones aquí dispuestas, así como a cualquiera otra disposición legal que fuera de aplicación. BEWATT se reserva el derecho a modificar cualquier tipo de información que pudiera aparecer en el sitio web, sin que exista obligación de preaviso o poner en conocimiento de los usuarios dichas obligaciones, entendiéndose como suficiente con la publicación en el sitio web del prestador.



TÉRMINOS Y CONDICIONES

RESPONSABILIDADES

BEWATT se exime de cualquier tipo de responsabilidad derivada de la información publicada en su sitio web, siempre que esta información haya sido manipulada o introducida por un tercero ajeno al mismo.

El sitio web de BEWATT puede utilizar cookies (pequeños archivos de información que el servidor envía al ordenador de quien accede a la página) para llevar a cabo determinadas funciones que son consideradas imprescindibles para el correcto funcionamiento y visualización del sitio. Las cookies utilizadas en el sitio web tienen, en todo caso, carácter temporal con la única finalidad de hacer más eficaz su transmisión ulterior y desaparecen al terminar la sesión del usuario. En ningún caso se utilizarán las cookies para recoger información de carácter personal. Desde el sitio web del cliente es posible que se redirija a contenidos de terceros sitios web. Dado que el prestador (BEWATT) no puede controlar siempre los contenidos introducidos por los terceros en sus sitios web, éste no asume ningún tipo de responsabilidad respecto a dichos contenidos. En todo caso, BEWATT manifiesta que procederá a la retirada inmediata de cualquier contenido que pudiera contravenir la legislación nacional o internacional, la moral o el orden público, procediendo a la retirada inmediata de la redirección a dicho sitio web, poniendo en conocimiento de las autoridades competentes el contenido en cuestión. BEWATT no se hace responsable de la información y contenidos almacenados, a título enunciativo, pero no limitativo, en foros, chats, generadores de blogs, comentarios, redes sociales o cualquier otro medio que permita a terceros publicar contenidos de forma independiente en la página web del prestador. No obstante, y en cumplimiento de lo dispuesto en el art. 11 y 16 de la LSSI-CE, BEWATT se pone a disposición de todos los usuarios, autoridades y fuerzas de seguridad, y colaborando de forma activa en la retirada o en su caso bloqueo de todos aquellos contenidos que pudieran afectar o contravenir la legislación nacional, o internacional, derechos de terceros o la moral y el orden público. En caso de que el usuario considere que existe en el sitio web algún contenido que pudiera ser susceptible de esta clasificación, se ruega lo notifique de forma inmediata al administrador del sitio web.

Este sitio web ha sido revisado y probado para que funcione correctamente. En principio, puede garantizarse el correcto funcionamiento los 365 días del año, 24 horas al día. No obstante, BEWATT no descarta la posibilidad de que existan ciertos errores de programación, o que acontezcan causas de fuerza mayor, catástrofes naturales, huelgas, o circunstancias semejantes que hagan imposible el acceso a la página web.



TÉRMINOS Y CONDICIONES

PROTECCIÓN DE DATOS PERSONALES

BEWATT se encuentra profundamente comprometido con el cumplimiento de la normativa española de protección de datos de carácter personal, y garantiza el cumplimiento íntegro de las obligaciones dispuestas, así como la implementación de las medidas de seguridad dispuestas en el art. 9 de la Ley 15/1999, de Protección de Datos de Carácter Personal (LOPD) y en el Reglamento de Desarrollo de la LOPD. Para el procedimiento de alta en los servicios gratuitos ofrecidos por BEWATT que requieran de suscripción o registro previos, es necesario recopilar datos personales del usuario. Sus datos serán incorporados en un fichero propiedad de BEWATT con domicilio en Avd de la Industria 3, 28760 Tres Cantos (Madrid) y serán utilizados para la formalización de la compraventa realizada, así como para el envío, por cualquier medio, incluido el electrónico, de información sobre los artículos, servicios y promociones en cumplimiento del artículo 11.1 de la LOPD. Esta comunicación se realizará con la finalidad de ofrecer, por cualquier medio (electrónico o no) información sobre los artículos, servicios y promociones del Grupo y demás información comercial. Este consentimiento podrá ser revocado en cualquier momento mediante carta dirigida al responsable del fichero, BEWATT, “Asunto LOPD”, Avd de la Industria 3, 28760 Tres Cantos (Madrid). Para el ejercicio de los citados derechos, el usuario deberá dirigirse, al responsable del fichero competente BEWATT por correo ordinario en la dirección indicada o a través de la siguiente hello@bewatt.com

PROPIEDAD INTELECTUAL E INDUSTRIAL

El sitio web, incluyendo a título enunciativo, pero no limitativo su programación, edición, compilación y demás elementos necesarios para su funcionamiento, los diseños, logotipos, texto y/o gráficos son propiedad BEWATT o en su caso dispone de licencia o autorización expresa por parte de los autores. Todos los contenidos del sitio web se encuentran debidamente protegidos por la normativa de propiedad intelectual e industrial, así como inscritos en los 13 registros públicos correspondientes. Independientemente de la finalidad para la que fueran destinados, la reproducción total o parcial, uso, explotación, distribución y comercialización, requiere en todo caso de la autorización escrita previa por parte del prestador. Cualquier uso no autorizado previamente por parte del prestador será considerado un incumplimiento grave de los derechos de propiedad intelectual o industrial del autor. Los diseños, logotipos, texto y/o gráficos ajenos al prestador y que pudieran aparecer en el sitio web, pertenecen a sus respectivos propietarios, siendo ellos mismos responsables de cualquier posible controversia que pudiera suscitarse respecto a los mismos.



TÉRMINOS Y CONDICIONES

En todo caso, el prestador cuenta con la autorización expresa y previa por parte de los mismos. BEWATT no autoriza expresamente a que terceros puedan redirigir directamente a los contenidos concretos del sitio web, debiendo en todo caso redirigir al sitio web principal del prestador. BEWATT reconoce a favor de sus titulares los correspondientes derechos de propiedad industrial e intelectual, no implicando su sola mención o aparición en el sitio web la existencia de derechos o responsabilidad alguna del prestador sobre los mismos, como tampoco respaldo, patrocinio o recomendación por parte del mismo. Para realizar cualquier tipo de observación respecto a posibles incumplimientos de los derechos de propiedad intelectual o industrial, así como sobre cualquiera de los contenidos del sitio web, puede hacerlo a través del siguiente correo hello@bewatt.com

LEY APLICABLE Y JURISDICCIÓN

Para la resolución de todas las controversias o cuestiones relacionadas con el presente sitio web o de las actividades en él desarrolladas, será de aplicación la legislación española, a la que se someten expresamente las partes, siendo competentes para la resolución de todos los conflictos derivados o relacionados con su uso los Juzgados y Tribunales de Madrid, Avd de la Industria 3, 28760 Tres Cantos (Madrid)

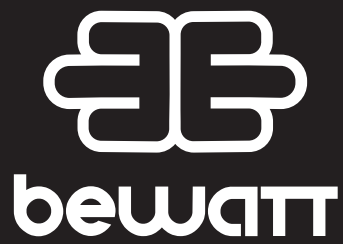

Avenida de la Industria 3,
28760 Tres Cantos, Madrid
+34 91 126 76 21
bewatt.com

